

# Kovová hmoždinka pro sádrokarton GKM

Samořezná hmoždinka pro rychlou montáž do sádrokartonu.

## PŘEHLED



GKM kovová hmoždinka pro sádrokarton



Vrut



Vrut

### Vhodná pro:

- sádrokartonové desky

### Pro upevnění:

- obrázků
- osvětlovacích těles
- patních lišt
- elektrických spínačů
- schránek na klíče
- poliček na kořenky

## POPIS

- Samořezná kovová hmoždinka GKM se sama uchyťí tvarovým spojem v sádrokartonu.

- Při montáži není potřeba žádného zvláštního osazovacího nástroje.
- Není potřeba žádné předběžné vrtání.
- Krátká upevňovací délka nevyžaduje tolik prostoru za deskou.

### Výhody/přínosy

- Ostrý, samořezný závit umožňuje bezpečné upevnění tvarovým stykem.

## MONTÁŽ

### Typ montáže

- Předřazená montáž

### Tipy pro montáž

- Přízpůsobená pro vruty do dřeva, dřevotřísky a samořezné vruty s průměrem 4 až 5 mm.
- Do sádrových dřevoláknitých desek je nutné nejprve vyvrtat otvor ( $\varnothing$  8 mm).
- Při používání el. šroubováku omezte utahovací moment.

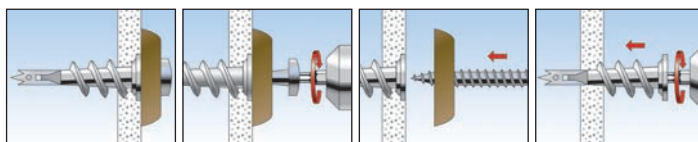

## TECHNICKÉ ÚDAJE



GKM kovová hmoždinka pro sádrokarton

typ	katalogové číslo	ID	délka hmoždinky		minimální tloušťka k první nosné vrstvě		maximální užitečná délka		vrut	počet kusů v balení
			l [mm]	t [mm]	t <sub>fix</sub> [mm]	d <sub>s</sub> x l <sub>s</sub> [mm]				
GKM	24556	9	31	35	-	-	4 - 5	100		
GKM 12	1) 40432	8	31	35	12	-	4,5 x 35	100		
GKM 27	2) 40434	3	31	35	27	-	4,5 x 50	100		

1) Dodáváno s vrutem s čoučkovou hlavou.

2) Dodáváno s vrutem se záplastnou hlavou.

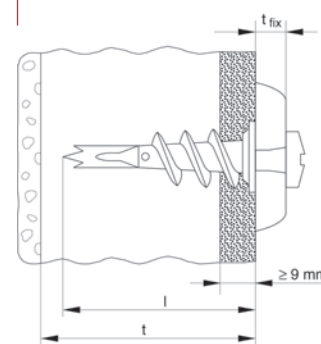

## ZÁTĚŽ

### Garantovaná zatížení N<sub>rec</sub> [kN]

Hmoždinka pro sádrokarton	GKM
sádrokarton 9.5 mm	0.07
sádrokarton 12.5 mm	0.08
sádrokarton $\geq 2 \times 12.5$ mm	0.11

## ZÁKLADNÍ ZNALOSTI

Obecné principy montáže, správný postup při vrtání a mnohé další viz str. 18 - 23.